

ACESSÓRIOS OPCIONAIS

GTA17	Conjunto de 4 pés com rodas Ø 80mm e travão	<i>Perna com rodízios Ø 80 mm</i>
GFA03	versão oposta	<i>versão oposta</i>
PRF	Mesas de rolos de saída	<i>Transportadores de rolos sem alimentação</i>
GTA SC	cor especial	<i>cor especial</i>
1-PH	Versão monofásica	<i>Versão monofásica</i>

CARACTERÍSTICAS TÉCNICAS

	GF 056	GF 056P
Capacidade de produção <i>produtividade</i>	600/800 caixas-caixas/h	600/800 caixas-caixas/h
Consumo de ar comprimido <i>Consumo de ar</i>	2,1 nl. por ciclo a 6 bar <i>2,1 nl. para ciclo de produção a 6 bar</i>	6,0 nl. por ciclo a 6 bar <i>6,0 nl. para ciclo de produção a 6 bar</i>

Dados indicativos segundo as características das caixas | *Dados indicativos dependendo da configuração da caixa*

DIMENSÕES

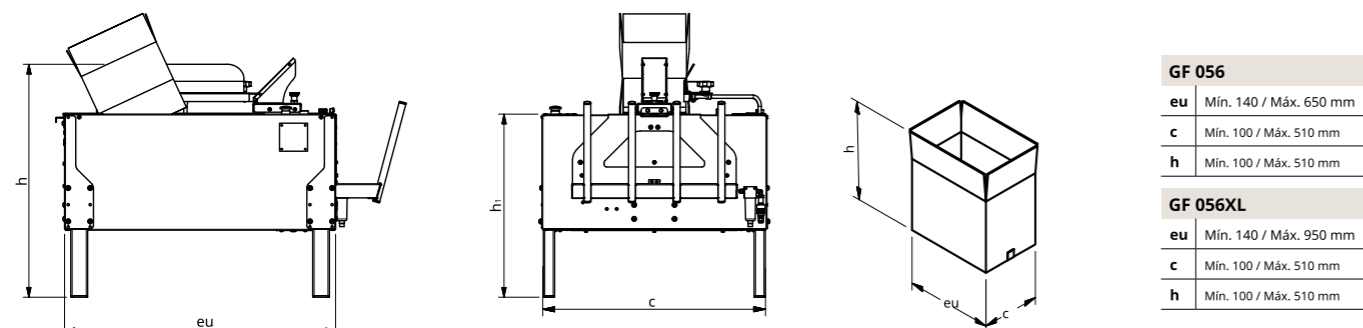

	eu	h	h₁	c	Kg
GF 056	970milímetros	834milímetros	655milímetros	807milímetros	102
GF 056XL	1270milímetros	834milímetros	655milímetros	807milímetros	120

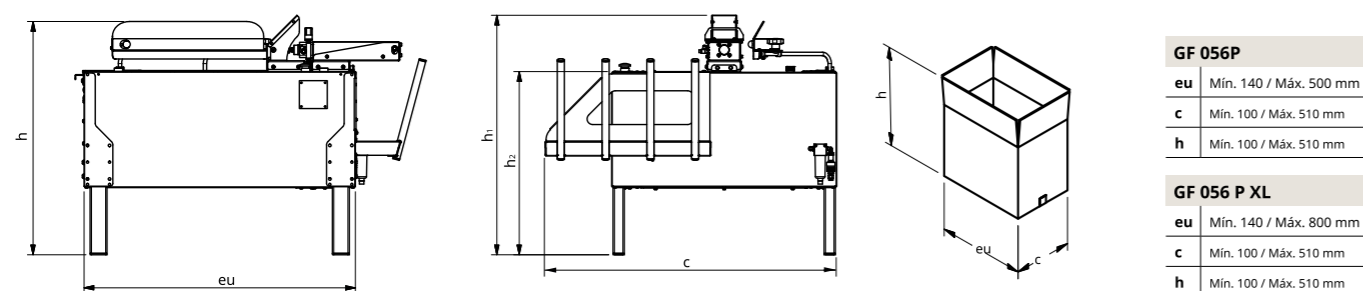

	eu	h	h₁	h₂	c	Kg
GF 056P	970milímetros	834milímetros	856milímetros	655milímetros	1042milímetros	115
GF 056 P XL	1270milímetros	834milímetros	856milímetros	655milímetros	1042milímetros	125



WE SEAL WHAT
YOU LOVE!

GOLDFLEX 056 < 056P

FORMATAR RE SEMI-AUTOMÁTICO
AJUSTES UM MANUAL SOBRE OS DIFERENTES FORMATOS DE CAIXA
SEMI-AUT MONTADORES DE CAIXA OMATIC
MANUAL Y AJUSTÁVEL EM DIFERENTES TAMANHOS DE CAIXA

PACK4

MÁQUINAS DE EMBALAGEM



Feito na Itália



GOLDFLEX 056 P



LARGURA DA CAIXA DE AJUSTE
LARGURA DA CAIXA DE AJUSTE



GOLDFLEX 056

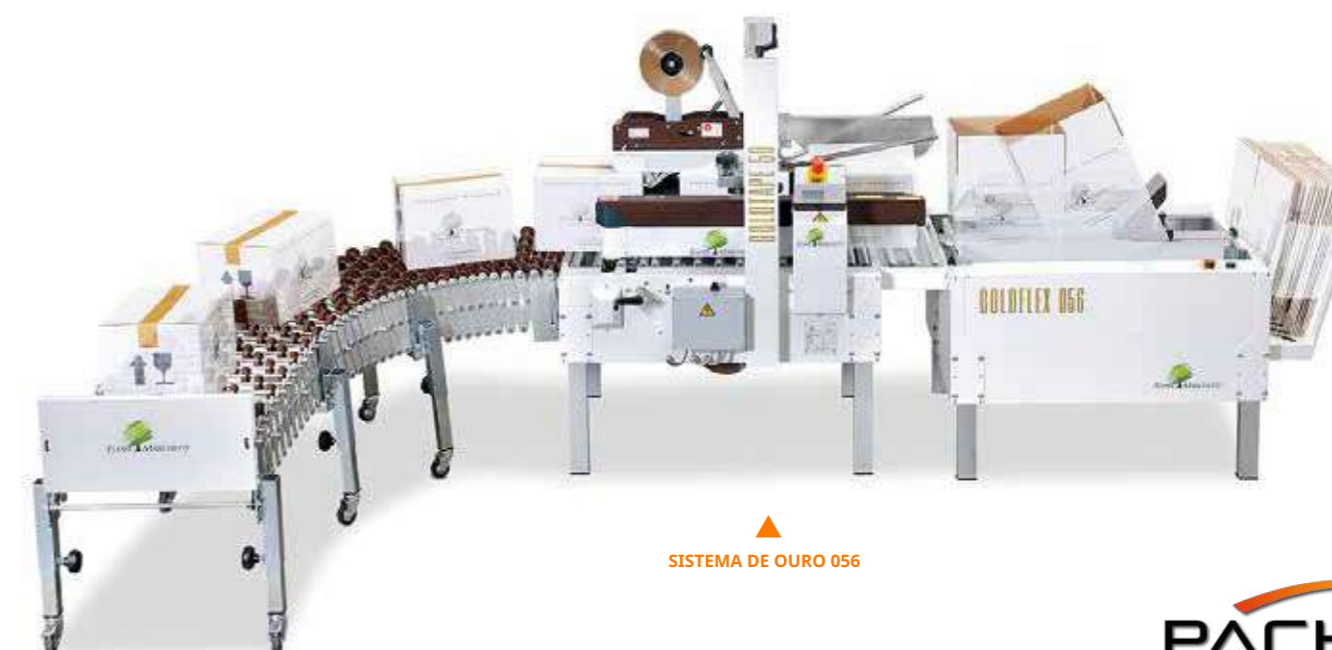

SISTEMA DE OURO 056

FOCO

Formadora de caixas semiautomática do tipo americana com a função de dobrar as quatro abas inferiores e apoiá-las durante as operações de enchimento por um operador.

- MÁQUINAS ROBUSTAS E CONFIÁVEIS
- AJUSTES SIMPLES E RÁPIDOS
- MANUTENÇÃO MÍNIMA

Montador de caixas semi-automático para formar caixas tipo americanas de tamanho uniforme para dobrar as quatro abas do fundo e apoiar a caixa durante o enchimento feito por um operador.

- MÁQUINAS PESADAS E CONFIÁVEIS
- MUDANÇAS RÁPIDAS E FÁCEIS
- SERVIÇO MÍNIMO

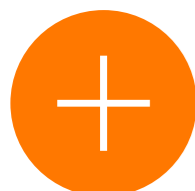

PONTOS CHAVE / CARACTERÍSTICAS PRINCIPAIS

- É ajustado manualmente ao tamanho da caixa
Ajustável manualmente em diferentes tamanhos de caixa por meio de guias laterais
- Equipado com magazine lateral para suporte de caixas a serem formadas *Equipado com uma revista lateral para segurar os espaços em branco para formar*
- Equipado com aba-fechador lateral, que acionado por controle pneumático mantém o fundo das caixas fechado, facilitando as operações de enchimento
Equipado com aba mais próxima que mantém o fundo fechado, facilitando o enchimento
- Rolos embutidos no fecho da aba facilitam o deslizamento da caixa em direção à estação de selagem/selagem *Graças a um transportador de rolos livre incorporado na dobradeira, as caixas correm facilmente para a estação de selagem*
- Na versão com empurrador GF056-P as caixas são empurradas pneumáticamente até a estação de selagem/selagem, agilizando a operação
No modelo GF056-P as caixas são conduzidas para a estação de selagem por meio de um empurrador pneumático acionado pelo operador, otimizando a eficiência
- Combinado com uma máquina de fita (com ou sem seladora de três abas) com saída de rolo/extensível, forma uma linha de embalagem semi-automática compacta e produtiva
Combinado com uma máquina de colagem/selagem e um transportador de saída, torna-se uma linha de embalagem compacta, semiautomática e produtiva
- Todas as máquinas são fabricadas na Itália e cumprem os regulamentos CE
Todas as máquinas são inteiramente fabricadas na Itália de acordo com os padrões da EEC

